

POS-NR.	Teile-Nr	Bezeichnung	Abmessungen	MENGE
1	209073-439-04	Kantprofil Ecke links	50x292x120x1,5x500 mm	1
2	209073-439-05	Kantprofil Ecke links	50x292x120x1,5x292 mm	1

2 Stück

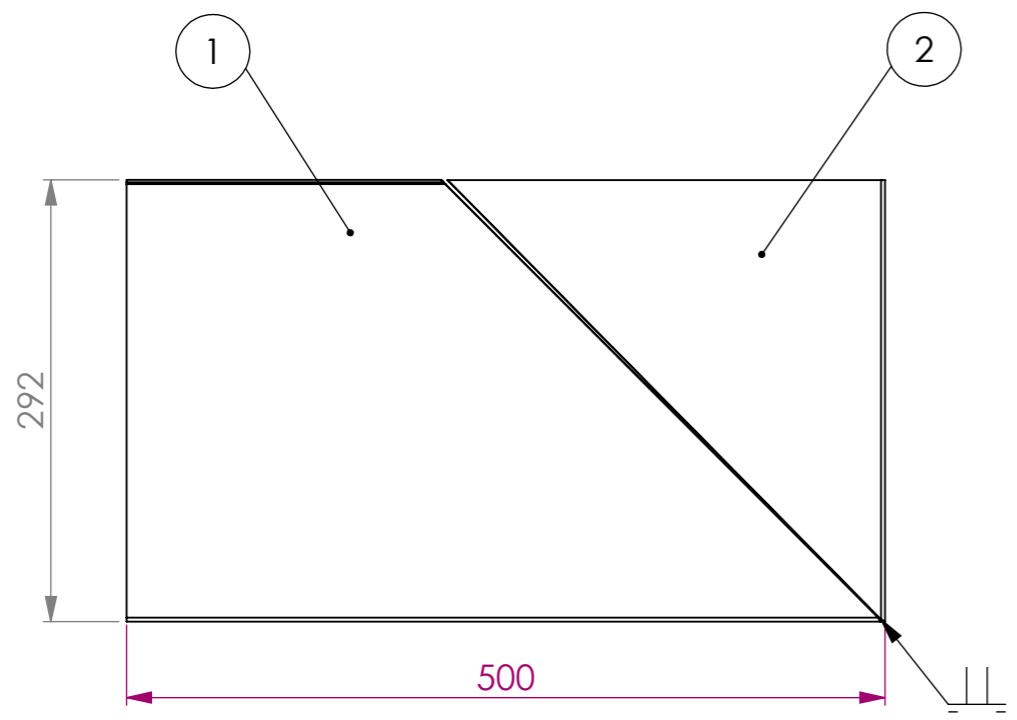

Gepulvert auf
den Außenseite

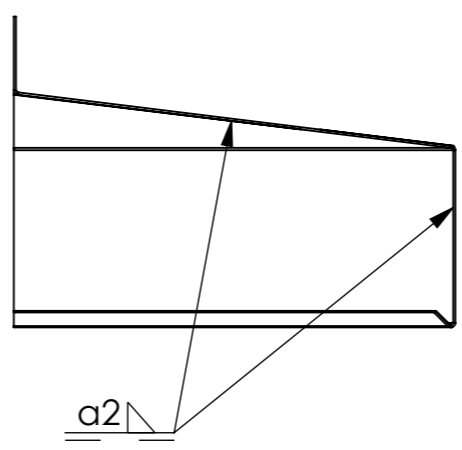
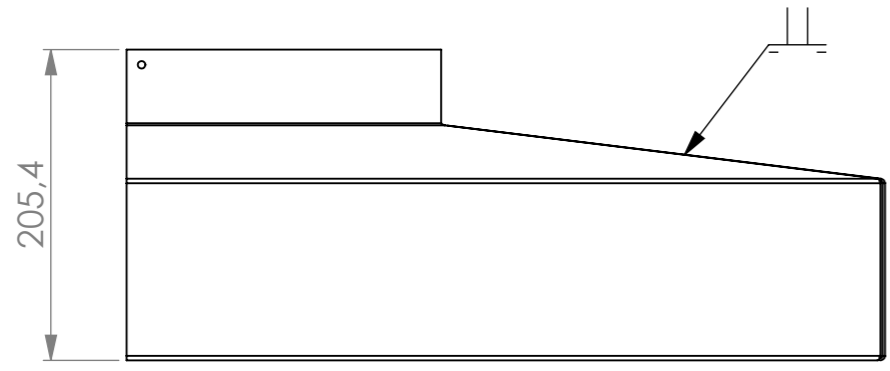
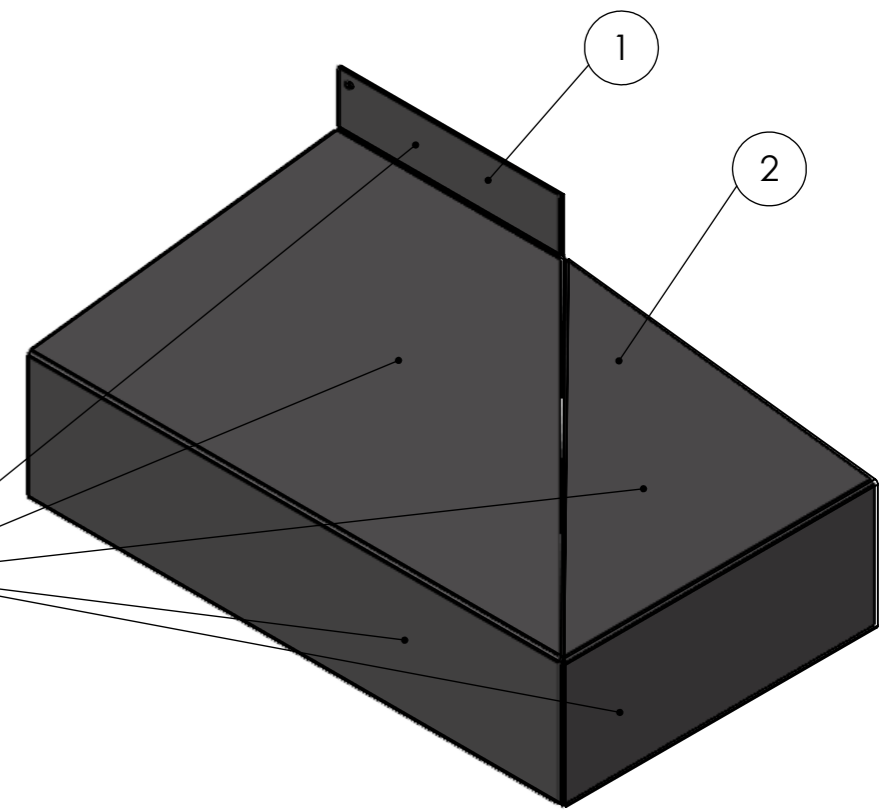

Rev.: Benennung Änderung		Name		Datum	
ungrund Metalltechnik		G. Ungrund GmbH Dieselstraße 4 48485 Neuenkirchen metalltechnik@ungrund.de www.ungrund.de/metalltechnik		Zeichnungsnr.: 209073-439-100	
Ausführungsstufe DIN EN 1090 EXC 2 Unlegierte Baustähle nach DIN 10025-2 Materialzeugnisse nach DIN EN ISO 10204		NAME		DATUM	
Geometrische Toleranzen: Stahltragwerke nach DIN EN 1090-2, Anhang B Laserteile nach DIN EN ISO 9013		Gez.: Mersmann		18.02.2026	
Bewertungsgruppe Schweißnahtunregelmäßigkeiten nach DIN EN ISO 5817 Gruppe C		Gep.:		Benennung: Außenecke links	
Vorwärmtemperatur für t > 25mm beachten Für alle nicht angegebenen Schweißnähte gilt: α=1min		Rev.: Dokumentenart: Schweiß-BG			
Werkstoff: Vorverzinktes Blech		Oberfläche:		Gepulvert in DB703	
		Gewicht:		0,39 kg	
		MASSSTAB:		1:5	
		Blatt Gr.:		A3	
		Blatt		1 VON 1	